

AIPER®

—bring vacation home—

BEZDRÁTOVÝ ROBOTICKÝ ČISTIČ BAZÉNŮ

Uživatelská příručka

Původní pokyny

Aiper Scuba X1

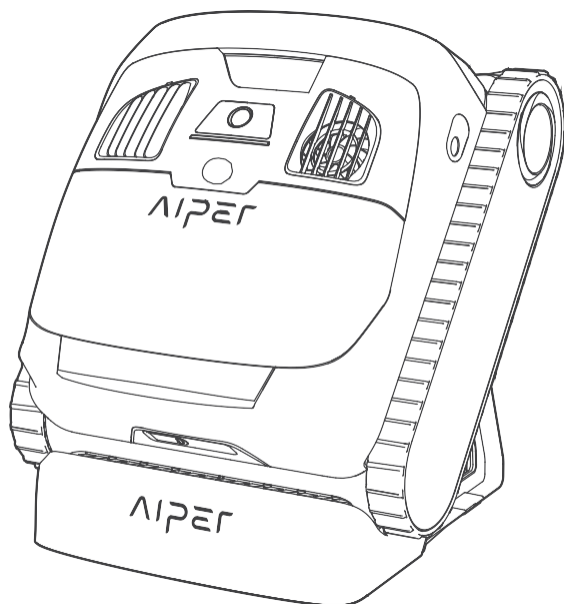

Děkujeme, že jste si vybrali společnost Aiper.

Nyní jste se připojili k milionům lidí, kteří již svěřili péči o své bazény společnosti Aiper a užívají si pohodlí dokonale čistého bazénu.

Tato uživatelská příručka vám pomůže udržovat zařízení a zajistit jeho maximální výkon mnoho let. Věnujte prosím chvíli jejímu přečtení.

Máte-li jakékoli dotazy, navštivte naše webové stránky na adrese www.aiper.com a kontaktujte náš zákaznický servis, který vám pomůže nebo poskytne další informace.

Zákaznický servis společnosti Aiper:

✉ E-mail: service@aiper.com



Skenování
video průvodce



Naskenujte QR kód
pro přístup k
zákaznické podpoře

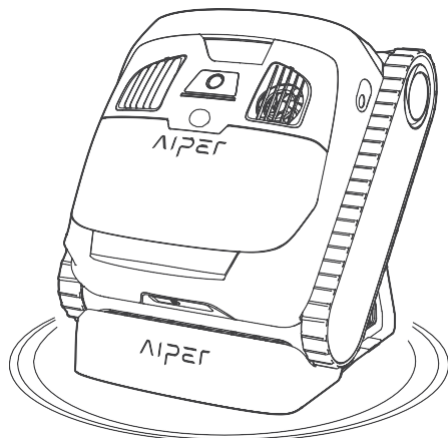

1. DŮLEŽITÉ BEZPEČNOSTNÍ POKYNY

Při používání robotického čističe bazénů Aiper Cordless (dále jen "zařízení") si pozorně přečtěte tento návod a dodržujte všechna varování a pokyny. Nedodržení těchto pokynů může mít za následek úraz elektrickým proudem, požár nebo vážné zranění. Společnost Aiper nenesе odpovědnost za jakékoli ztráty nebo zranění způsobené nesprávným používáním tohoto zařízení.

V zájmu vaší bezpečnosti a optimálního výkonu tohoto zařízení si přečtěte tyto pokyny a dodržujte je:

1. Tento přístroj není určen pro použití osobami (včetně dětí) se sníženými fyzickými, smyslovými nebo duševními schopnostmi nebo s nedostatečnými zkušenostmi a znalostmi, pokud jim osoba odpovědná za jejich bezpečnost neposkytlа dohled nebo pokyny týkající se použití přístroje.
2. Děti si s přístrojem nesmí hrát. Čištění a uživatelskou údržbu nesmí provádět děti bez dozoru.
3. Děti by měly být pod dohledem, aby si s přístrojem nehrály.
4. Dbejte na to, aby se děti nepokoušely dotýkat přístroje za provozu.
5. V žádném nedovolte dětem, aby na zařízení jezdily.
6. Zařízení nepoužívejte, pokud jsou v bazénu lidé nebo zvířata.
7. Během provozu nevkládejte ruce do žádné části zařízení, protože by mohlo dojít k poranění.
8. Nevypouštějte zařízení z vody, protože by mohlo dojít k přehřátí.
9. Nabíječka, která je vhodná pro jeden typ akumulátoru, může při použití s jiným typem akumulátoru způsobit nebezpečí požáru.
10. UPOZORNĚNÍ: Pro účely dobíjení baterie používejte pouze odnímatelnou napájecí jednotku dodanou s tímto zařízením.
11. Lithiová baterie v tomto zařízení je stejnosměrná 21,6V, 7800 mAh, 18článková baterie, kompatibilní s nabíječkou model GM95-252300-2FG. Před likvidací zařízení je nutné baterii vyjmout a zlikvidovat v souladu s místními zákony a předpisy.

12. Toto zařízení lze používat pouze s lithiovými bateriemi modelu C1264C4 a knoflíkovými bateriemi modelu CR1225.
13. Přístroj obsahuje baterie, které mohou vyměnit pouze kvalifikované osoby. Chcete-li vyměnit baterii v zařízení, obraťte se na zákaznický servis.
14. Toto zařízení obsahuje nevyměnitelné baterie. Po skončení životnosti baterie musí být zařízení řádně.
15. Dávejte pozor na riziko zkratování svorek bateriového zařízení nebo baterie kovovými předměty.
16. V případě, že poškozené zařízení produkuje neznámou kapalinu, vyhněte se kontaktu s kapalinou. Při kontaktu s cizí kapalinou, zejména s očima nebo jinými citlivými částmi, je okamžitě vypláchněte vodou. Kapalina vystříknutá z poškozené baterie může způsobit podráždění kůže nebo popáleniny.
17. Nevystavujte přístroj ani baterii ohni nebo nadměrné teplotě. Vystavení ohni nebo teplotě nad 130 °C může způsobit výbuch.
18. Před vyjmutím baterie pro likvidaci vyjměte zařízení z nabíječky a vypněte tlačítko napájení zařízení.
19. Před likvidací zařízení je nutné baterii vyjmout a zlikvidovat v souladu s místními zákony a předpisy.
20. Použité baterie likvidujte v souladu s místními zákony a předpisy.
21. Zařízení nespalujte, ani když je vážně poškozené. Baterie mohou při požáru explodovat.
22. Před nabíjením pomocí nabíječky se ujistěte, že je zařízení vypnuté a nabíjecí port suchý. Během nabíjení by mělo být zařízení uloženo v chladném, dobře větraném prostoru. Během nabíjení zařízení nezakrývejte, protože by mohlo k přehřátí součástí.
23. VAROVÁNÍ: Abyste snížili riziko úrazu elektrickým proudem, poškozený kabel okamžitě vyměňte.
24. Pokud je napájecí kabel poškozen, musí být vyměněn nebo opraven kvalifikovaným elektrikářem nebo zákaznickým servisem společnosti Aiper, aby se předešlo jakémukoli nebezpečí.

25. Poškozený nebo vadný napájecí zdroj se nesmí opravovat a nesmí se dále používat.
26. Zapečetěnou sadu pohonu vašeho zařízení smí rozebírat pouze certifikovaní odborníci.
27. Používejte jej pouze způsobem popsáním v této příručce. Používejte pouze nástavce doporučené nebo prodávané výrobcem.
28. Nepoužívejte zařízení současně s jiným bazénovým zařízením, jako je například bazénová filtrace, čistič nebo skimmer.
29. Při vkládání zařízení do vody musí přední část zařízení směřovat nahoru a nikdy by nemělo být umístěno vzhůru nohama nebo vhozeno do bazénu.
30. Při práci v blízkosti bazénu si dávejte pozor na kroky a udržujte rovnováhu.
31. Zařízení, nepropichujte obal ani jej nijak úmyslně nepoškozujte, protože tím můžete přijít o záruku.
32. Aby se zabránilo vystavení rádiovým vlnám, doporučuje se, aby osoby obsluhující zařízení a samotné zařízení byly od sebe vzdáleny nejméně 20 cm. Provoz v menší vzdálenosti nedoporučuje.
Anténa použitá pro vysílač tohoto zařízení nesmí být umístěna společně s jinou anténou nebo vysílačem.
33. Před prováděním uživatelské údržby, jako je například čištění filtru, odpojte robotický čistič bazénů od elektrické sítě.
34. Před čištěním nebo údržbou nabíječky je nutné vytáhnout zástrčku ze zásuvky.
35. Pokud nabíječku delší nepoužíváte, odpojte ji ze zásuvky.
36. Pokud přístroj nepoužíváte skladujte jej v interiéru, na chladném a dobře větraném místě.

37. POZOR:

- POUZE PRO POUŽITÍ V BAZÉNECH.
- NEPOUŽÍVEJTE ČERPADLO NA SUCHO.
- POUZE PRO POUŽITÍ S AUTORIZOVANOU NABÍJEČKOU AIPER,
MODEL: GM95-252300-2FG.

USCHOVEJTE TYTO POKYNY

2. Součásti výrobku

2.1 Obsah balení

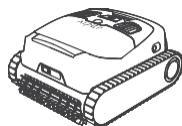

Robotický čistič bazénů *1



Nabíjecí dok *1



Uživatelská příručka *1

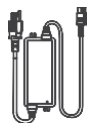

Nabíječka *1



Háček *1

2.2 Přehled komponent

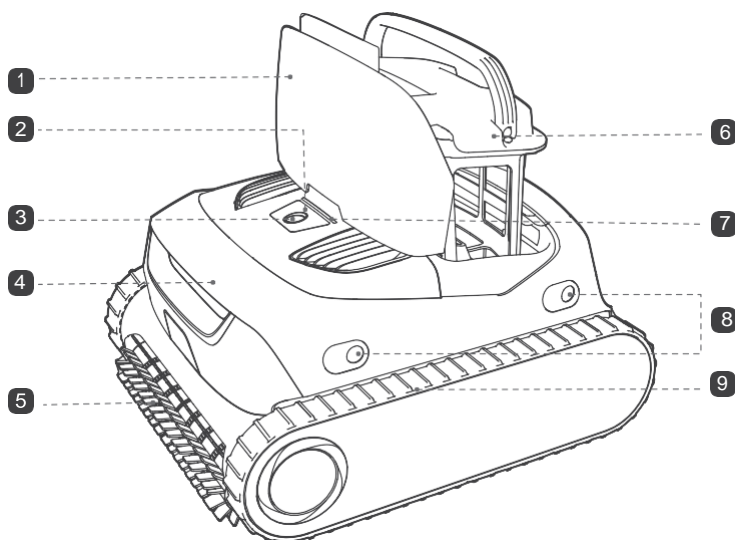

Robotický čistič bazénů (Boční pohled)

- | | | | | | |
|---|----------------------|---|------------------|---|----------------------|
| 1 | Horní skořepina | 4 | Rukojeť | 7 | Indikátor režimu LED |
| 2 | 📶: Indikátor Wi-Fi | 5 | Válečkový kartáč | 8 | Senzor OmniSense™ |
| 3 | ⏻: Tlačítko napájení | 6 | Filtrační box | 9 | Běhoun Caterpillar |

3. Jak používat Aiper Scuba X1

3.1 Provozní podmínky

Dbejte na to, aby se zařízení používalo pouze v určených prostředích bazénu. Na poškození vzniklé v důsledku použití mimo tyto podmínky se nevztahuje.

• Teplota vody: 10-40°C (50-104°F)

• Hodnota pH: 7,0-7,8

• Chlór: Chlor: maximálně 4 ppm

• NaCl: Maximálně 5000 ppm

3.2 Stažení aplikace

Stáhněte si aplikaci Aiper a odemkněte další funkce svého zařízení:

Aplikaci Aiper si můžete stáhnout a nainstalovat naskenováním QR kódu níže nebo vyhledáním *aplikace Aiper* v obchodě s aplikacemi.



Poznámky:

- Pro plnou funkčnost aplikace v chytrém telefonu nebo zařízení je vyžadován systém iOS 12.0 nebo novější nebo Android 8.0 nebo novější.
- Po nainstalování aplikace postupujte podle pokynů aplikace a dokončete registraci, přihlášení.
nastavení sítě.

3.3 Nastavení sítě

Při prvním zapnutí zařízení přejde do režimu nastavení sítě. Pokud je tento proces přerušen, stiskněte na 5 sekund tlačítko (⏏), abyste znovu vstoupili do režimu nastavení sítě.

Po vstupu do režimu nastavení sítě vyberte možnost Bluetooth Setup nebo QR Code Setup.

- **Nastavení Bluetooth:** Povolte Bluetooth v telefonu a povolte přístup k zařízení Aiper. Aplikace. V aplikaci klepněte na symbol [+] v pravém horním rohu a vyberte možnost *Přidat přes Bluetooth*. Aplikace zjistí blízká zařízení Bluetooth. Vyberte síť, zadejte heslo Wi-Fi a klepnutím na tlačítko *Další* dokončete nastavení sítě.

- **Nastavení kódu QR:** Otevřete aplikaci a klepněte na [+] v pravém horním rohu a poté vyberte možnost *Přidat pomocí QR kódu*. Naskenujte QR kód umístěný na zařízení Aiper. Po rozpoznání zařízení se podle pokynů aplikace připojte k Wi-Fi zařízení. Po připojení se vraťte do aplikace a podle pokynů dokončete nastavení sítě.

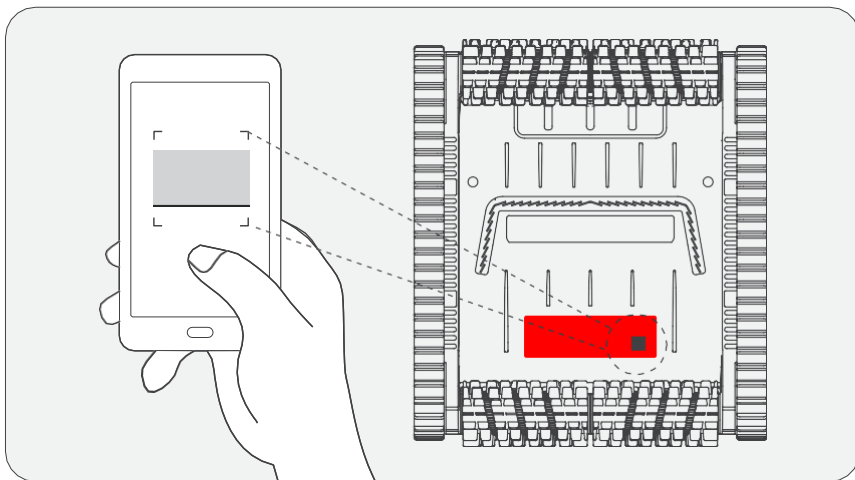

Požadavky na síť Wi-Fi:
Použijte 2,4GHz nebo 2,4/5GHz smíšenou síť.

3.4 Nabíjení

POZOR:

Před použitím přístroje k čištění bazénu jej plně nabijte. Nenabíjejte zařízení na přímém slunečním světle.

Doporučuje se, aby bazén a místo nabíjení byly od sebe vzdáleny minimálně 3,5. Pro dosažení nejlepších výsledků by místo nabíjení mělo mít pokrytí Wi-Fi, protože to urychlí aktualizace OTA.

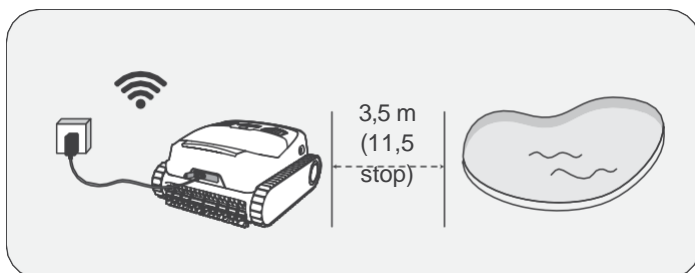

Možnosti nabíjení :

- Nabíjecí dok:

1. Nainstalujte nabíjecí dok: Vložte podpěrnou nohu do nabíjecího panelu. Poté nasadte přední kryt.

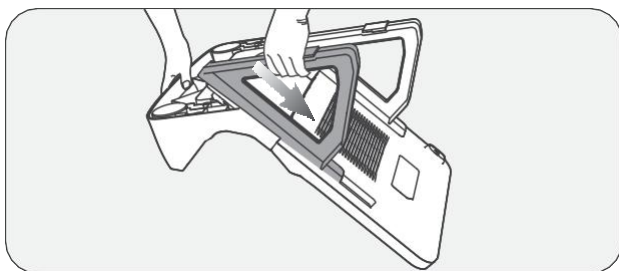

2. Před nabíjením se ujistěte, že jsou nabíjecí dok i zařízení suché. Nepokládejte na nabíjecí stanici mokré zařízení. Pro dosažení nejlepší kvality nabíjení použijte kapesník nebo suchý hadřík k důkladnému osušení kovových kontaktů na spodní straně zařízení.

3. Připojte kabel nabíječky k nabíjecímu portu dokovací stanice a připojte adaptér do libovolné dostupné zásuvky. Umístěte suché zařízení na nabíjecí dok. Indikátor stavu LED na zařízení bude během nabíjení pulzovat a po úplném nabití se změní na zelenou.

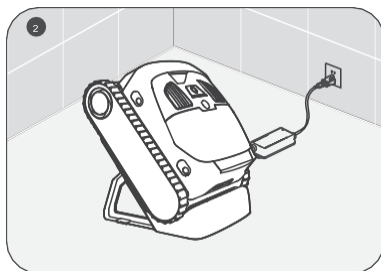
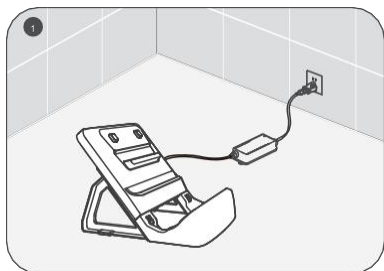

- Nabíjecí port :

1. Před nabíjením sejměte kryt nabíjecího portu a ujistěte se, že je nabíjecí port suchý. Pokud je v portu voda nebo vlhkost, otřete jej před nabíjením zařízení do sucha čistým hadříkem.
2. Připojte nabíječku k nabíjecímu portu zařízení a poté ji zapojte do libovolné dostupné zásuvky. Indikátor stavu LED bude během nabíjení pulzovat a po úplném nabití se změní na zelenou.

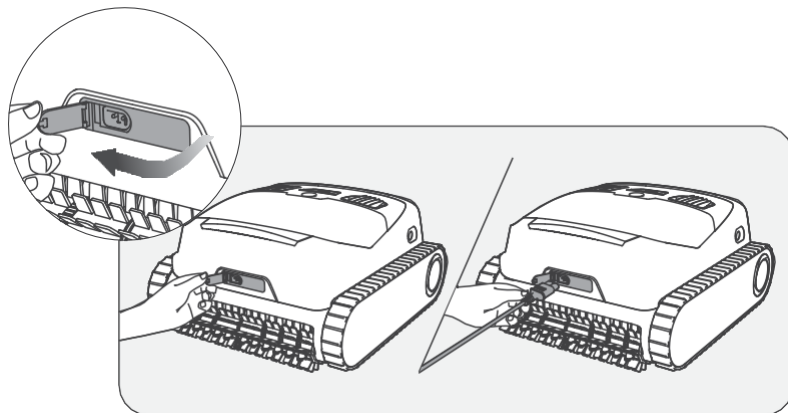

3.5 Výběr filtru

K dispozici jsou dva filtry různé tloušťky: vyměnitelný ultra jemný filtr MicroMesh™ a filtrační box.

Vyměnitelný ultra jemný filtr MicroMesh™ dokáže zachytit částice o velikosti 3-10 µm, například bahno a některé řasy. Pokud je viditelných nečistot minimum (např. kameny, listí, písek, nečistoty, vlasy) a voda se jeví zakalená nebo se v ní vyskytují některé řasy, doporučuje se použít jak filtrační box, tak vyměnitelný ultra jemný filtr MicroMesh™.

Pokud je viditelné množství nečistot, doporučujeme použít pouze filtrační box a nepoužívat vyměnitelný ultra jemný filtr MicroMesh™.

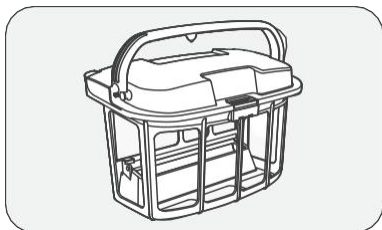

Filtrační pole

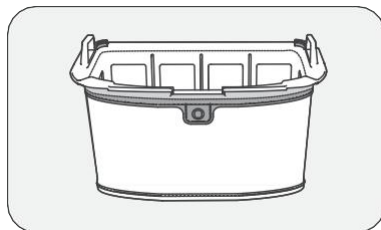

Vyměnitelný ultra jemný filtr MicroMesh™

3.6 Proces čištění

1. Stisknutím a podržením tlačítka  po dobu 2 sekund zařízení zapnete/vypnete.

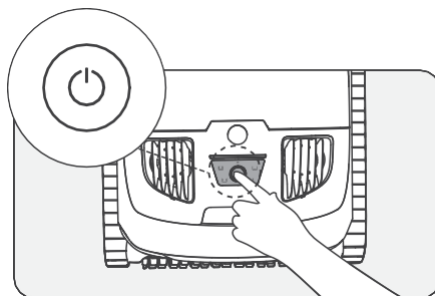

2. Krátkým stisknutím tlačítka  projděte a vyberte jeden ze čtyř režimů čištění: Smart Mode, Floor Mode, Wall Mode a Waterline Mode.

Jakmile zvolíte požadovaný režim čištění, okamžitě umístěte přístroj do bazénu. Po ponoření zařízení zahájí úkon čištění ve zvoleném režimu.

Podrobnosti o jednotlivých režimech čištění jsou popsány níže :

- **Inteligentní režim:** Přístroj čistí stěny a dno bazénu postupně a plánuje svou cestu na základě stavu baterie.

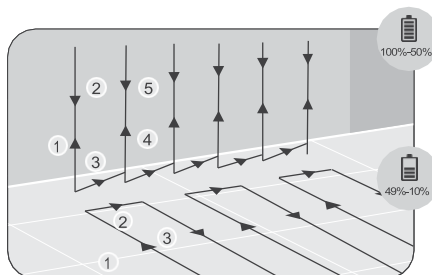
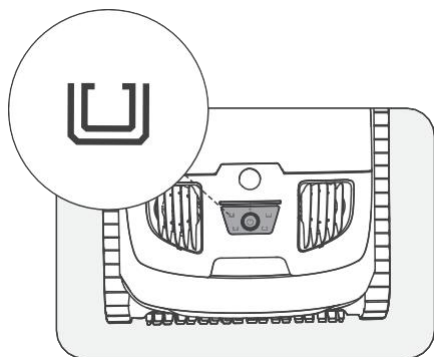

Inteligentní režim

- **Režim podlahy:** Přístroj čistí podlahu bazénu po trase ve tvaru písmene S, aniž by musel šplhat nebo čistit stěny.

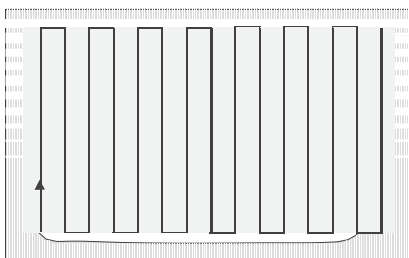
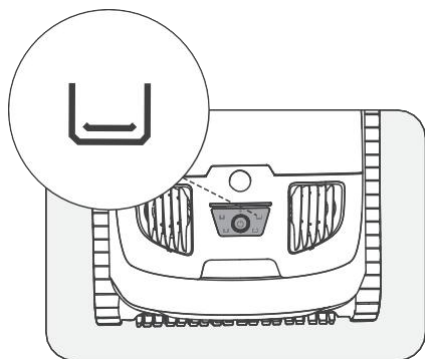

Režim podlahy

- **Nástěnný režim:** Přístroj čistí stěny bazénu po trase ve tvaru písmene N. Zařízení v tomto režimu nečistí podlahu bazénu.

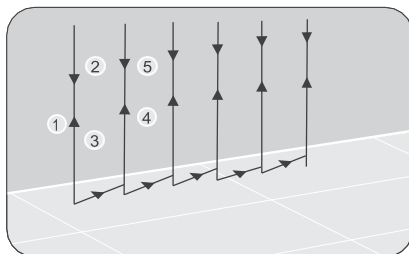
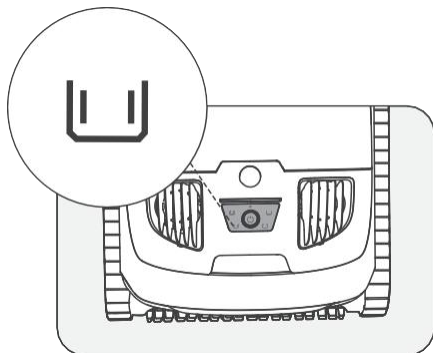

Režim stěny

- **Režim Waterline:** Přístroj se pohybuje vodorovně a čistí podél vodní linie bazénu. Pokud narazí na rohy nebo překážky podél stěn bazénu, sestoupí z vodorysky, přepne stěny nebo obejde překážky a pokračuje v čištění.

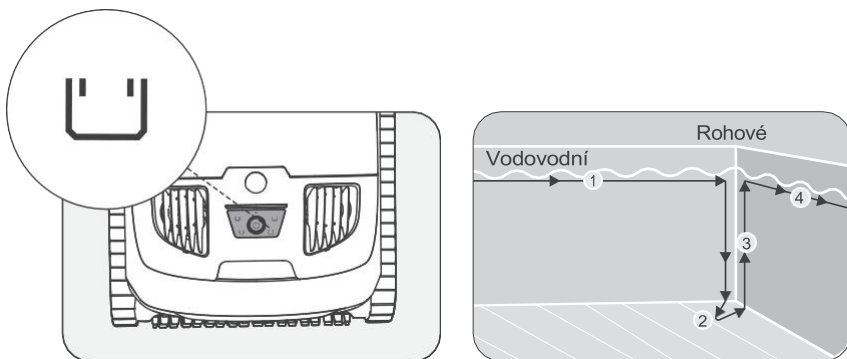

Režim Waterline

3. Když je úroveň nabití baterie nízká, což signalizuje červený LED indikátor stavu, zařízení zastaví aktuální úkon čištění a automaticky zaparkuje na okraji bazénu.



4. Uživatelé mohou hák připevnit k libovolné standardní teleskopické bazénové tyči (není součástí dodávky) a zařízení vysunout, zavěsit a vytáhnout ze dna bazénu.

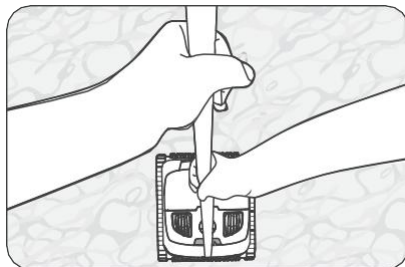
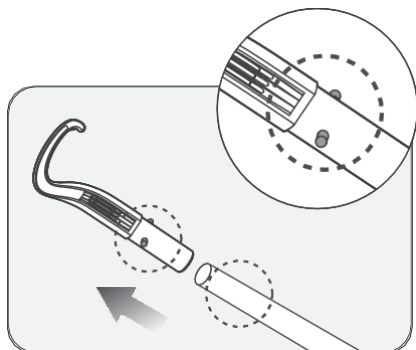

5. Před uložením nebo nabíjením zařízení nechte vypustit veškerou nahromaděnou vodu.

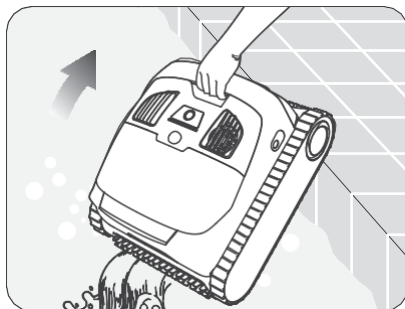

4. Údržba

4.1 Čištění schránky filtru

1. Položte zařízení na rovný povrch a zvedněte horní kryt.
2. Zvednutím rukojeti vyjměte skříňku filtru.

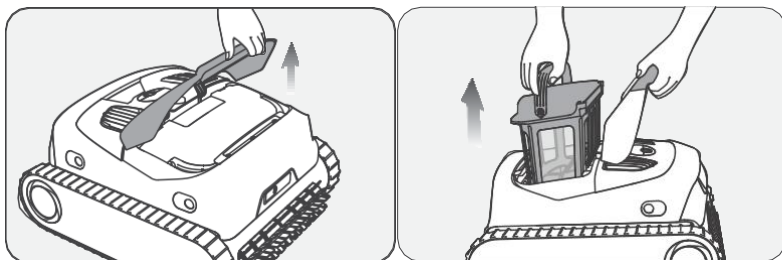

3. Stiskněte západku na krabici filtru a zvedněte horní rukojeť pláště, abyste ji otevřeli.

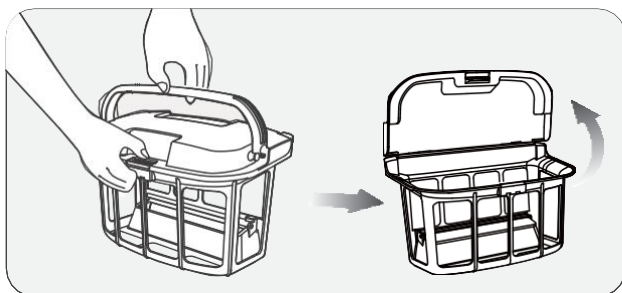

4. Vyprázdněte filtrační box a vyjměte vyměnitelný ultra jemný filtr MicroMesh™.

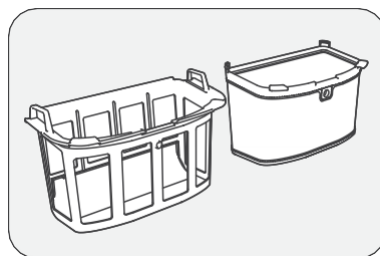
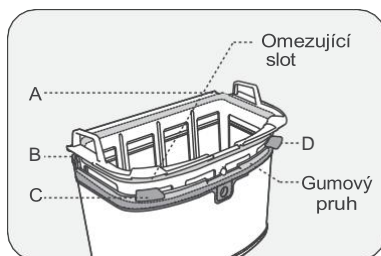
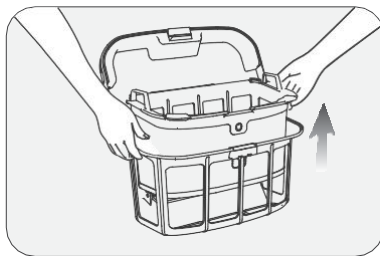
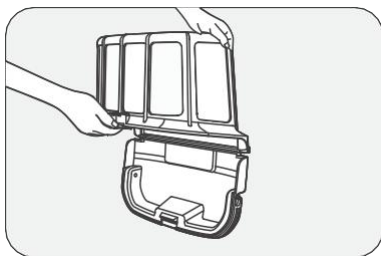

Vyjměte západky A, B, C a D na vyměnitelném pryžovém pásku ultra jemného filtru MicroMesh™ z omezovací štěrbině.

5. Vyměnitelný ultra jemný filtr MicroMesh™ a filtrační box opláchněte zvlášť.

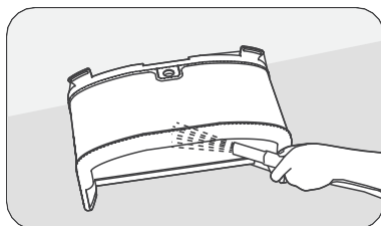
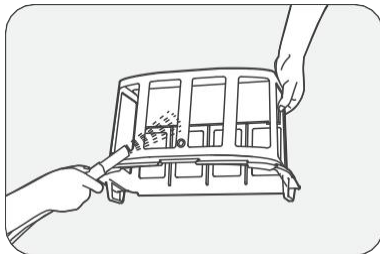
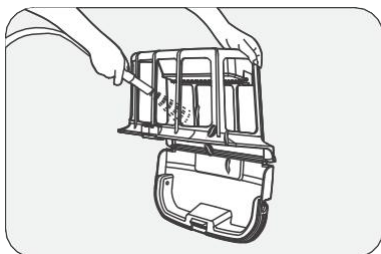

Vyměnitelný ultra jemný filtr MicroMesh™ je třeba oplachovat zvenku i zevnitř. V případě jej vydrhněte ručně.

6. Po vysušení vyměnitelného ultra jemného filtru MicroMesh™ a filtračního boxu nainstalujte filtr do filtračního boxu a vložte filtrační box zpět do přístroje.

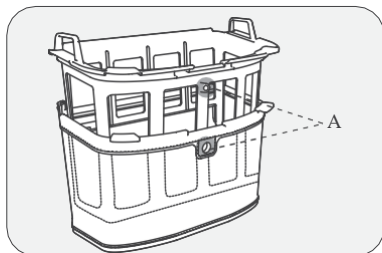

Ujistěte se, že je písmeno A na filtračním boxu zarovnáno s písmenem A na vyměnitelném ultra jemném filtru MicroMesh™.

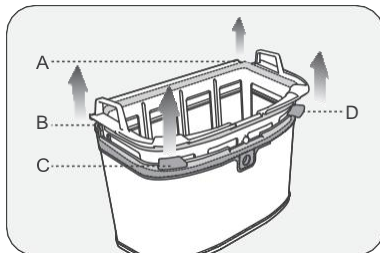

vytáhněte čtyři rohy A, B, C a D na gumovém pásu. Ujistěte se, že jsou zaseknuté v omezovací šterbině vyměnitelného ultra jemného filtru MicroMesh™.

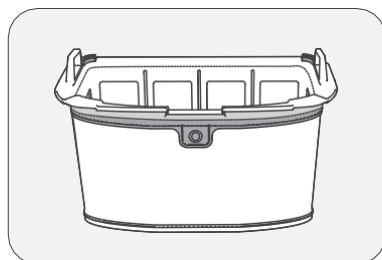

Po instalaci zkontrolujte, zda je gumová lišta celá zasunutá do omezovacího otvoru.

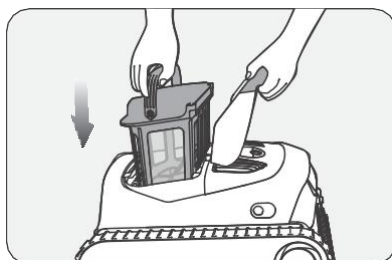

Poznámky :

- Po každém čištění ihned vyjměte přístroj z bazénu a vyčistěte jej. filtr box okamžitě. Nenechávejte zařízení v bazénu delší.
- Vysušení vyměnitelného ultra jemného filtru MicroMesh™ a filtračního boxu po každém použití čištění není nutné a doporučuje se pouze z důvodu prevence zápachu způsobeného vlhkostí.
- Při sušení nebo skladování zařízení, včetně vyměnitelného ultra jemného materiálu MicroMesh™ Filtr a filtrační box se doporučuje skladovat na dobře větraném místě, mimo dosah přímého slunečního světla.
- Vyměnitelný ultra jemný filtr MicroMesh™ dokáže zachytit částice o velikosti 3-10 μm, jako jsou bahno a některé řasy. Pokud je viditelných nečistot minimum (např. kameny, listí, písek, úlomky, vlasy) a voda se zdá zakalená nebo se v ní vyskytují řasy, doporučuje se použít jak filtrační box, tak vyměnitelný ultra jemný filtr MicroMesh™. Pokud je ve vodě viditelné značné množství nečistot, doporučuje se použít pouze filtrační box a nepoužívat vyměnitelný ultra jemný filtr MicroMesh™.

- K čištění vyměnitelného ultra jemného filtru MicroMesh™ a filtračního boxu je vhodné použít vysokotlakou vodní pistoli, aby bylo zajištěno důkladné vyčištění.
- Po několika použitích se povrch vyměnitelného ultrajemného filtru MicroMesh™ může vykazovat známky opotřebení, které však nemá vliv na jeho výkon.
- Vyměnitelný ultrajemný filtr MicroMesh™ je spotřební materiál a měl by být vyměnit každých 30 použití, aby byla zachována účinná filtrace.

4.2 Čištění vrtule

1. Pomocí plochého šroubováku vypačte kryt odtoku.

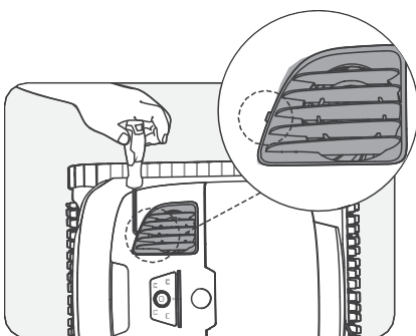

2. Po sejmutí vypouštěcího krytu sejměte kryt vrtule a odkryjte vrtuli.

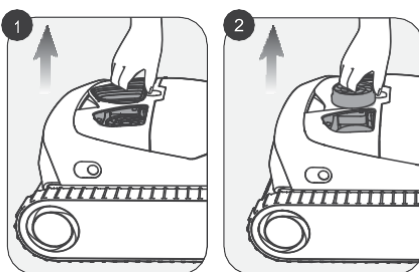

3. Odstraňte všechny nečistoty zamotané do vrtule.

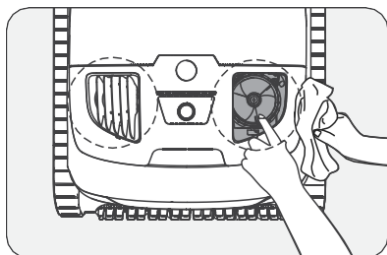

4. Po vyčištění vrtule znovu nasadte kryt vrtule a následně vypouštěcí kryt.

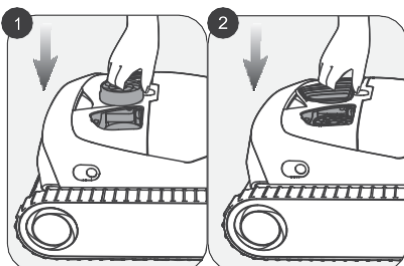

4.3 Výměna běhounu Caterpillar

1. Sejměte boční krycí desku ze zařízení:
Vyjměte boční krycí desku z přístroje:
Položte přístroj na bok, plochým šroubovákem odstraňte 4 svorky na boční krycí desce a vytáhněte boční krycí desku směrem nahoru.

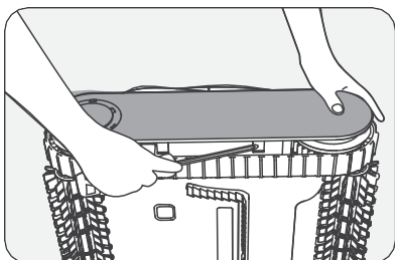

2. Odstraňte šrouby a vodící pouzdro ze zadního kola.

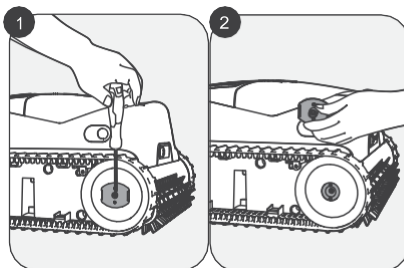

3. Jemným tahem za jednotlivé části zařízení odstraňte zadní kolo a housenkový běhoun.

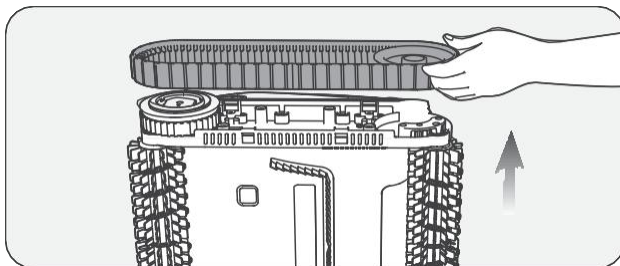

4. Vyrovnajte ozubená kola náhradního pásového podvozku s ozubenými koly obou kol. Znovu namontujte zadní kolo a housenkový běhoun a ujistěte se, že jsou zajištěny podél objímek běhounu.

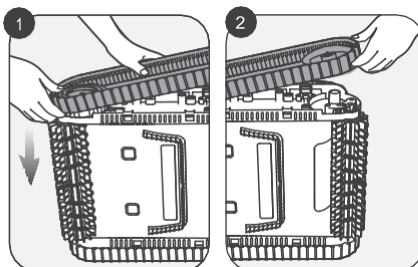

5. Nainstalujte vodící objímku zadního kola a dbejte na to, aby horní část tří hřídelí byla v jedné rovině s otvorem na zařízení.

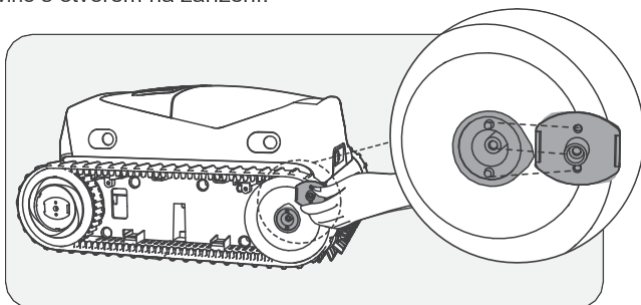

6. Utáhněte šrouby a znovu namontujte boční krycí desku. Tento krok zopakujte i pro druhý pásový podběh.

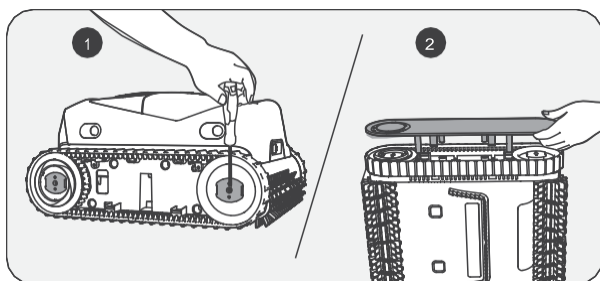

4.4 Výměna válečkového kartáče

1. Ze stávajícího válečkového kartáče odstraňte všechny silikonové spony.

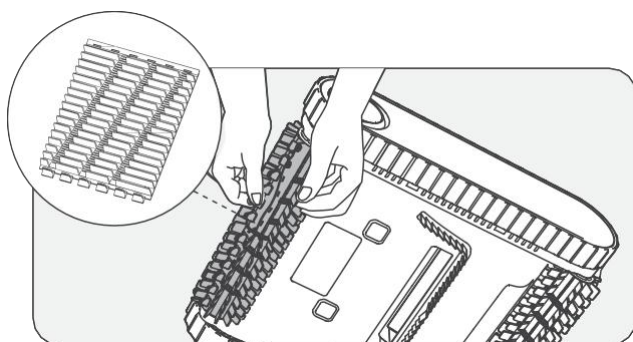

2. Po vyjmutí vezměte náhradní válečkový kartáč a zarovnejte silikonové spony s drážkami. Zatlačte spony do jednotlivých drážek, abyste nový válečkový kartáček připevnili k zařízení. Tento krok zopakujte i pro druhý válečkový kartáček.

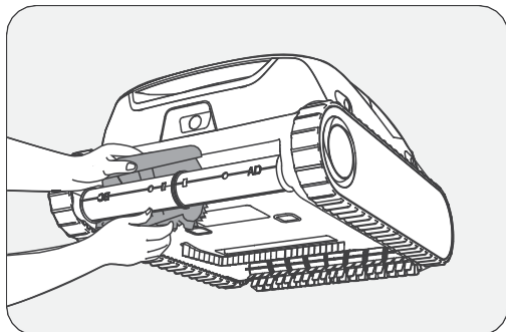

4.5 Vypnutí a uložení zařízení Aiper

Mimo sezónu, například v zimě nebo během dlouhých dovolených, kdy zařízení Aiper nepoužíváte, postupujte podle následujících pokynů, abyste ho udrželi v nejlepší kondici:

1. Před uložením zařízení plně nabijte. Před uložením se ujistěte, že je zařízení vypnuté a odpojené od nabíječky.
2. Důkladně vyčistěte celé zařízení, včetně horního a spodního krytu, koleček, kartáčů a nabíjecího portu, abyste odstranili veškeré nečistoty.
3. Osušte zařízení kapesníkem nebo měkkým hadříkem a zkontrolujte, zda je kryt nabíjecího portu řádně uzavřen.
4. Přístroj skladujte v původním obalu na chladném, suchém a dobře větraném místě.
5. Každých šest měsíců baterii dobíjejte, aby se zachoval její stav.

5. Specifikace

Model: PRT1
Velikost bazénu: 200m ² (2150 m ²)
Jmenovitý příkon: 25,2V ⁼⁼ 3,0A
Model nabíječky: GM95-252300-2FGN
Příkon nabíječky: 100-240V ~, 50/60Hz, 2,5A
Výstup nabíječky: 25,2 V ⁼⁼ 3,0 A
Doba nabíjení: 4-6 hodin
Sací výkon: 25200 LPH (6600 GPH)
Životnost akumulátoru: 180 minut
Kapacita baterie: 7800 mAh (168,48Wh)
Napětí akumulátoru: 21,6 V
Stupeň ochrany proti vodě: Stupeň
ochrany nabíječky: IPX8 Maximální
hloubka vody: 3m (10 stop)
Frekvenční rozsah Bluetooth: 2,400-2,484 GHz, maximální E.I.R.P: 12 dBm
Frekvenční rozsah 2.4G Wi-Fi: 2.400-2.483GHz, maximální E.I.R.P: 20dBm

	Stejnoseměrný proud.
	Střídavý proud.
	Zařízení třídy II.
	Spínaný zdroj napájení.
	Polarita stejnosměrného napájecího konektoru.
	Bezpečnostní oddělovací transformátor odolný proti zkratu.
	Pouze pro vnitřní použití.
	Pokud jsou vývody zástrčkových částí poškozeny, musí být zásuvný napájecí zdroj vyřazen.
	Přečtěte si uživatelskou příručku.

6. Indikátor LED

Indikátory stavu zařízení	Stav zařízení	Popis stavu	
Indikátor stavu LED	Pulzující červená	Nabíjení (baterie <15 %).	
	Pulzující modrá	Nabíjení (baterie 15-50 %).	
	Pulzující zelená	Nabíjení (baterie > 50 %).	
	Pevná zelená	Nabíjení je dokončeno.	
	Pulzující žlutá		Resetování zařízení: Podržte tlačítko  po dobu deseti sekund. Poté bude vaše zařízení obnoveno do továrního nastavení.
			OTA: Vaše zařízení automaticky aktualizuje na nejnovější firmware.
	Bliká červeně	Porucha vrtule nebo zaseknuté zařízení.	
	Plně červená	Vybitá baterie (Baterie <15%). Brzy dojde k automatickému vypnutí.	
	Solidní modrá	Střední úroveň nabití baterie (baterie 15-50 %).	
Pevná zelená	Normální provoz (baterie > 50 %).		
Indikátor Wi-Fi	Pulzující zelená	Připojení k síti Wi-Fi.	
	Bliká zeleně	Wi-Fi se nepřipojuje k internetu. Postupujte podle pokynů k řešení problémů na stránce nastavení aplikace.	
	Pevná zelená	Připojení k Wi-Fi.	
	Vypnuto	Odpojení Wi-Fi.	

7. Řešení problémů

NE.	Porucha	Možné příčiny	Řešení
1	Zařízení se nezapne.	Nedostatečné napájení baterie.	Před pokusem o čištění bazénu přístroj plně nabijte.
		Příliš vysoká/nízká teplota baterie.	Zařízení provozujte pouze v prostředí s teplotou od 10 °C do 40 °C.
2	Zařízení se nenabíjí.	Nabíječka není napájena nebo je poškozená.	Zkontrolujte, zda je zástrčka nabíječky pevně připojena a zda svítí kontrolka na nabíječce. Pokud je zástrčka řádně připojena, ale kontrolka nesvítí, může být nabíječka vadná. Obraťte se na zákaznický servis společnosti Aiper.
		Příliš vysoká/nízká teplota baterie.	Zařízení provozujte pouze v prostředí s teplotou od 10 °C do 40 °C.
		Dlouhodobé nepoužívání přístroje způsobilo vybití baterie.	Pro správné uložení zařízení postupujte podle části <i>Vypnutí a uložení zařízení Aiper</i> v příručce <i>Údržba</i> . Pokud se zařízení nenabíjí z důvodu delšího nepoužívání, kontaktujte zákaznický servis společnosti Aiper.
3	se nevyhýbá překážkám.	Čočka snímače je znečištěná.	K čištění čočky snímače použijte měkký suchý hadřík, aby nedošlo k jejímu ucpaní.
4	Zařízení zůstává na odtoku z bazénu příliš dlouho.	Zařízení bylo zachyceno u odtoku z bazénu.	Během čištění zařízení neotvírejte odtok z bazénu. Pokud dojde k uvíznutí, zařízení se samo uvolní
5	Zařízení se v režimu Waterline zaseklo na čáře ponoru.	Malý výstupek na čáře ponoru, který senzor nezaznamenal.	Není provádět žádné úkony; přístroj klesne na dno bazénu během 1 minuty a po vyhnutí se překážkám na vodní hladině pokračuje v čištění.

6	Zařízení se naklání nebo vykazuje snížený čisticí výkon ve vodě.	Filtrační pole je plné.	Vyprázdněte a důkladně vyčistěte filtrační box.
		Filtr je ucpaný.	Filtr propláchněte vysokotlakou vodní pistolí.
		Pokud LED indikátor stavu bliká červeně, může být vrtule zaseknutá.	Zkontrolujte, zda na vrtuli nejsou nečistoty, a případně ji vyčistěte. Podrobnosti naleznete v části <i>Údržba – Čištění vrtule.</i>
7	přestalo fungovat.	Pokud indikátor stavu LED svítí červeně, je baterie vybitá.	Pokud úklid skončí předčasně, mohlo dojít k vybití baterie v zařízení. Před použitím se ujistěte, že je zařízení plně nabitě.
		Pokud LED indikátor stavu bliká červeně, může být vrtule zaseknutá.	Zkontrolujte, zda na vrtuli nejsou nečistoty, a případně ji vyčistěte. Podrobnosti naleznete v části <i>Údržba – Čištění vrtule.</i>

8. Záruka

Tento výrobek prošel kontrolou kvality a bezpečnostním testem provedeným našimi techniky.

1. Na tento výrobek se vztahuje záruka na baterii a motor od data zakoupení. Pro záruční podmínky platí právní předpisy příslušné země.
2. Tato záruka zaniká, pokud byl výrobek upraven, zneužit nebo opraven neoprávněnou osobou.
3. Tato záruka se vztahuje pouze na výrobní vady a nevztahuje se na škody vzniklé v důsledku nesprávného zacházení s výrobkem ze strany majitele.
4. Při reklamaci opravy v záruční době je nutné předložit číslo objednávky nebo záznam o nákupu.
5. Jedná se o dodatečnou záruku poskytovanou společností AIPER INTELLIGENT SARL, 43-47 avenue de la Grande Armée, 75116 Paříž, Francie. Touto zárukou nejsou dotčeny bezplatné opravné prostředky pro nesoulad, které má spotřebitel podle zákona vůči prodávajícímu.
6. Záruční e-mailservice@aiper.com

Prohlášení o shodě (CE)

Společnost Shenzhen Aiper Intelligent Co., Ltd. tímto prohlašuje, že tento výrobek splňuje všechny požadavky příslušných směrnic EU 2014/53/EU a 2011/65/EU. - Úplné znění prohlášení o shodě je k dispozici na následujícím odkazu:

<https://eu.aiper.com/aiper-europe-doc-user-manual/>

EU prohlášení o shodě si můžete vyžádat na níže uvedené adrese: AIPER

INTELLIGENT SARL

43-47 avenue de la Grande Armée, 75116 Paříž, Francie



Points de collecte sur www.quefairemedechets.fr
Privilégiez la réparation ou le don de votre appareil !

Points de collecte sur www.quefairemedechets.fr
Privilégiez la réparation ou le don de votre appareil !



Tento symbol označuje, že s tímto výrobkem se nesmí nakládat jako s domovním odpadem. Místo toho se odevzdá na příslušném sběrném místě pro recyklaci elektrických a elektronických zařízení.

AIPEER®

—bring vacation home—



040401.0181

www.aiper.com